

MOROP	Normy evropských modelových železnic Obrys vozidel	NEM 301 Strana 1/1
--------------	--	----------------------------------

Doporučení

Rozměry v mm

Vydání 2003
Nahrazuje vydání 1979

Dále uvedený obrys vozidel se týká modelů evropských normálně rozchodných a širokorozchodných vozidel. Modely vozidel musí být postaveny co nejlépe v měřítku. V každém případě musí všechny části vozidla včetně snímání proudu ¹⁾ být v obrysu vozidla. Funkční prvky vozidel pro snímání proudu, jištění, části spřáhel a podobně mohou vyčnívat do šrafovaného prostoru nad temenem kolejnice (TK).

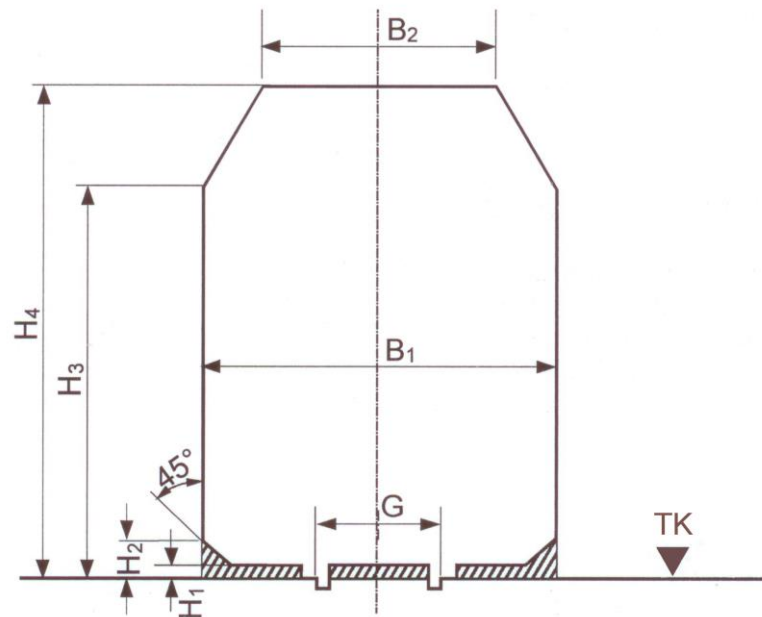

Rozměrová tabulka

Velikost	G	B ₁	B ₂	H ₁	H ₂	H ₃	H ₄
Z	6,5	17	11	1	2	17	23
N	9,0	23	14	1	3	24	32
TT	12,0	30	18	1,5	4	32	42
H0	16,5	40	26	2	5	44	57
S	22,5	54	35	3	7	59	75
0	32,0	78	48	4	10	83	106
I	45,0	110	68	5	13	115	146
II	64,0	148	94	6	20	163	207

1) Ohraničení pracovního prostoru pantografů viz norma NEM 202